

Manual de instalación, funcionamiento y mantenimiento

Sistema de ósmosis inversa Kwik-Change™

Modelo PWROKC4

WATTS®
pure water

Importante

Lea atentamente todo el manual antes de realizar la instalación y la puesta en marcha. Si no sigue las instrucciones incluidas o no respeta los parámetros de uso, es posible que el producto no funcione bien.

Conserve el manual para consultarlo en el futuro.



PWROKC4

⚠ ADVERTENCIA



Lea atentamente antes de realizar la instalación. Si no sigue las instrucciones incluidas o no respeta los parámetros de uso, es posible que el producto no funcione bien. Conserve este manual para consultarlo en el futuro.



⚠ ADVERTENCIA

No debe usarse con agua que presente un riesgo microbiológico o cuya calidad sea desconocida sin una desinfección, previa o posterior, del sistema.

IMPORTANTE

Si tiene dudas sobre la instalación del filtro de agua WATTS, comuníquese con un representante de WATTS o consulte a un plomero profesional.

⚠ PRECAUCIÓN

Analice el agua periódicamente para verificar que el funcionamiento del sistema sea satisfactorio. Descarte las piezas pequeñas que quedan después de la instalación.

AVISO

Si no se instala correctamente el sistema, se anula la garantía. Maneje todos los componentes del sistema con cuidado. No deje caer, no arrastre ni coloque hacia abajo los componentes.

Asegúrese de que el piso debajo del sistema de filtración de agua esté limpio, nivelado y tenga la solidez necesaria para soportar la unidad.

Índice

Parámetros operativos	3
Contenido del sistema de ósmosis inversa	3
Herramientas recomendadas para la instalación	3
Hacer un orificio para el grifo en un lavabo de porcelana	3
Perforar un orificio para el grifo en un lavabo de acero inoxidable	3
Cómo utilizar los acoplamientos Quick-Connect™ para conectar tuberías	4
Instalación de grifos Watts de montaje superior	5
Instalación de Adapt-A-Valve™	5
Instalación del soporte para el drenaje	6
Conexión del tubo verde (desde el módulo de OI hacia Adapt-A-Valve™)	6
Montaje del módulo de ósmosis inversa	6
Conexión del tubo rojo (desde el grifo hacia el limitador de caudal)	6
Control de la presión de aire del tanque	7
Instalación de la válvula de bola del tanque	7
Conexión del tubo azul (del módulo de OI al tanque)	7
Conexión del tubo azul (del módulo de OI al grifo)	7
Instrucciones de puesta en marcha	7
Mantenimiento semestral del sistema	8
Mantenimiento anual	8
Reemplazo de la membrana	9
Información sobre arsénico	9
Solución de problemas	10
Lista de piezas / Dibujos de la unidad	11
Garantía limitada	12



El sistema es probado y certificado por WQA según la norma NSF/ANSI 372 en relación con los productos sin plomo.

WATTS®

Introducción

Gracias por comprar un sistema de tratamiento de agua mediante ósmosis inversa (Reverse Osmosis, RO) de Watts de vanguardia El público se está enfocando más en las inquietudes en cuanto a la calidad del agua. Es posible que haya oído hablar de contaminantes en el agua potable, como arsénico y cromo. También puede haber algunos problemas locales con el agua, como altos niveles de plomo y cobre. Este sistema de tratamiento de agua de Watts ha sido diseñado y probado para proporcionarle agua potable de alta calidad durante años. A continuación, se muestra una breve descripción general del sistema.

Sistema de ósmosis inversa:

La ósmosis es el proceso por el cual el agua atraviesa una membrana semipermeable para equilibrar la concentración de contaminantes a ambos lados de la membrana. Una membrana semipermeable es una barrera que permite el paso de algunas sustancias, como el agua potable limpia, pero no de otras, como arsénico y plomo.

La ósmosis inversa emplea una membrana semipermeable. Sin embargo, mediante la aplicación de presión sobre toda la membrana, concentra los contaminantes de un lado de la membrana (como un colador) y el agua cristalina del otro. Por este motivo, los sistemas de OI producen agua potable limpia y agua residual que se expulsa del sistema. El sistema de ósmosis inversa también emplea una tecnología que comprende un filtro sólido de carbón y, por lo tanto, puede ofrecer agua potable de mejor calidad que los sistemas de filtrado que sólo utilizan el filtro de carbón.

Usted ha comprado un sistema de OI de 4 etapas basado en segmentos de tratamiento individuales comprendidos en un sistema completo de filtración de agua. Las etapas son las siguientes:

Etapas 1 – Filtro de sedimentos: se recomienda cambiar cada 6 meses. (Ver página 8).

La primera etapa del sistema de OI comprende un filtro de sedimentos de cinco micrones que retiene los sedimentos y otras partículas, como polvo, cieno y óxido, que afectan el sabor y la apariencia del agua.

Etapas 2 – Filtro de carbón: se recomienda cambiar cada 6 meses. (Ver página 8).

La segunda etapa comprende un filtro sólido de carbón de cinco micrones. Este contribuye a garantizar que el cloro y otras sustancias que causan mal sabor y olor se reduzcan considerablemente.

Etapas 3 - Membrana, cambio recomendado de 2 a 5 años.

La etapa 3 es la parte esencial del sistema de ósmosis inversa, la membrana de RO. Esta membrana semipermeable eliminará eficazmente TDS, sodio y metales pesados, como el arsénico y el cobre. Debido a que el proceso para hacer esta agua potable de alta calidad lleva tiempo, el sistema de tratamiento de agua mediante RO está equipado con un depósito de almacenamiento.

Etapas 4 - Filtro en línea de GAC: se recomienda cambiar cada 6 a 12 meses.

La etapa final comprende un filtro de carbón activado granular (GAC) dispuesto en línea. Por este filtro pasa el agua almacenada en el tanque. Su función es la filtración final.

AVISO

La vida útil de los filtros y de la membrana puede variar de acuerdo con las condiciones del agua local y/o los patrones de consumo.

Paquetes de filtros de repuesto

MODELO	FRECUENCIA	DESCRIPCIÓN
PWF2K4	6 meses	Sólo incluye prefiltros de sedimentos y de carbón
PWF4K4	Anual	Incluye todos los filtros y la membrana
PWM60	2 a 5 años	Membrana de 60 galones por día
PWGAC13	Anualmente	Filtro final de GAC

Nota: La frecuencia de reemplazo del cartucho depende de las condiciones del agua.

Mantenimiento del sistema

El hecho de que algo resulte imperceptible al paladar no significa que no exista. Los contaminantes, como el plomo, el cromo y el arsénico, entre otros, no son detectados por el sentido del gusto. Además, si con el transcurso del tiempo no reemplaza el elemento filtrante, aparecerán otros malos sabores y olores en el agua potable.

Es importante reemplazar el filtro según los intervalos recomendados que se indican en el manual del sistema. Al cambiar los elementos filtrantes, preste especial atención a las instrucciones de limpieza. Si tiene otras dudas, consulte nuestro sitio web www.watts.com o llame a nuestro departamento de atención al cliente al **1-800-244-1299**.

Si se realizan correctamente la instalación y el mantenimiento, este sistema le permitirá contar con agua de gran calidad durante muchos años. La seguridad y la confiabilidad de todos los productos Watts para el tratamiento del agua se evalúan con rigurosidad mediante el uso de laboratorios independientes. Si tiene preguntas o inquietudes, comuníquese con el departamento de atención al cliente al 1-800-244-1299 o visite la sección solución de problemas en www.watts.com.

Parámetros operativos

El sistema se diseñó para su instalación en el suministro de agua fría exclusivamente.

Temperaturas operativas	Máxima 100 °F (38 °C)	Mínima 40 °F (4 °C)
Presión operativa	Máxima 85 psi (6,0 kg/cm ²)	Mínima 40 psi (2,80 kg/cm ²)
Parámetros de pH	Máximo 11	Mínimo 2
Hierro	Máximo 0,2 ppm	
TDS (Total de sólidos disueltos)	< 1800 ppm	
Turbiedad	< 5 UNT	

Dureza: La dureza recomendada no debe exceder los 10 granos por galón o las 170 ppm. El sistema puede funcionar con durezas superiores a los 10 granos, pero es posible que se reduzca la vida útil de la membrana. La incorporación de un suavizador de agua puede prolongar la vida útil de la membrana.

Presión del agua: Se debe evaluar la presión de agua operativa en la vivienda a lo largo de un período de 24 horas para lograr la presión máxima. Si la presión de agua entrante es superior a 85 psi, se recomienda colocar un regulador de presión; si dicha presión es superior a 100 psi la colocación de un regulador de presión es obligatoria.

Tubería de cobre: El agua tratada por ósmosis inversa no debe atravesar tuberías de cobre ya que la pureza del agua filtra el cobre que produce un sabor desagradable en el agua, y, además, puede perforar la tubería. Watts provee filtros especializados que se pueden utilizar si la unidad de ósmosis inversa está conectada a una tubería de cobre. Asegúrese de que la instalación cumpla con las normas locales, provinciales o estatales.

Contenido del sistema de ósmosis inversa (OI)

- 1 Tanque
- 1 Módulo de OI
- 1 Bolsa con piezas
- 1 Bolsa con el grifo
- 1 Manual

Si falta alguno de estos elementos, comuníquese con Watts antes de comenzar la instalación.

Herramientas recomendadas para la instalación

- Broca de perforación de 1¼" para hacer el orificio del grifo
- Sacabocado con tope redondo de 1¼" para lavabos de acero inoxidable
- Llave inglesa
- Cuchillo filoso
- Llaves de tuercas abierta de ½" y ⅝"
- Destornillador Phillips
- Pinza de punta – Pinza pico de loro
- Taladro eléctrico
- Broca de taladro de ⅛"
- Broca de taladro de ¼"
- Broca de taladro de ⅜"



PASO 1

Hacer un orificio para el grifo en el lavabo de porcelana

La mayoría de los lavabos tienen un orificio previamente perforado de 1 ¼" o 1 ½" que se puede utilizar para el grifo de OI. (Si este orificio ya está ocupado por un rociador o un sistema dispensador de jabón, consulte el paso 2).

AVISO

Los lavabos de porcelana son sumamente duros y pueden rajarse o descascararse con facilidad.

Sea sumamente cuidadoso al realizar perforaciones. Watts no asume responsabilidad por los daños ocasionados por la instalación del grifo.

Paso A – Determine la ubicación deseada para el grifo de OI en el lavabo y coloque una tira de cinta de enmascarar en el sitio en el que hará el orificio. Marque el centro del orificio sobre la cinta.

Paso B – Con un taladro de velocidad variable a velocidad mínima, haga un orificio guía de ⅛" que atraviese tanto la porcelana como el revestimiento metálico del lavabo en el punto marcado como centro de la ubicación deseada. Use aceite lubricante o jabón líquido para mantener la broca fría (si la broca se calienta, la porcelana se puede rajar o descascarar).

Paso C – Realice el orificio grande con una sierra de perforación de 1¼". Mantenga el taladro en velocidad mínima y use aceite lubricante o jabón líquido para mantener la sierra de perforación fría durante el proceso de corte.

Paso D – Después de perforar, quite todos los bordes afilados y espere hasta que el área que rodea el lavabo se enfríe antes de colocar el grifo.

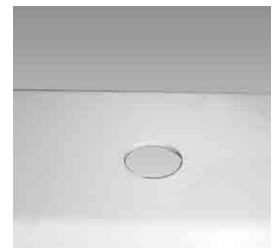
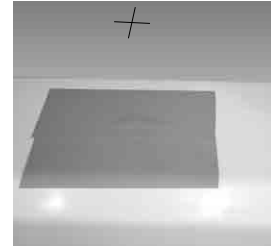

O

Perforar un orificio para el grifo en un lavabo de acero inoxidable

Si monta el grifo a un lavabo de acero inoxidable, necesitará un sacabocados de 1¼". El orificio del grifo deberá estar centrado entre el salpicadero y el borde del lavabo, si es posible sobre el mismo lado del tubo de drenaje vertical.

Paso A – Haga un orificio guía de ¼". Utilice un sacabocados de ½" y una llave inglesa para realizar el orificio en el lavabo. Utilice un sacabocados de 1¼" para agrandar el orificio.

Ahora puede instalar el grifo.



Cómo usar los acoplamientos Quick-Connect en el módulo de OI

Para hacer una conexión, simplemente hay que colocar el tubo dentro del acoplamiento ejerciendo presión. Coloque un pedazo de cinta a 1/2" desde el extremo del tubo para indicar hasta qué

profundidad insertarlo. El exclusivo sistema de fijación sostiene el tubo con firmeza en su lugar sin deformarlo ni restringir el flujo.



Corte el tubo en ángulo recto. Es fundamental que el diámetro externo no tenga marcas indicadoras y eliminar cualquier rebaba y filo de los bordes antes de introducir el tubo en el acoplamiento.

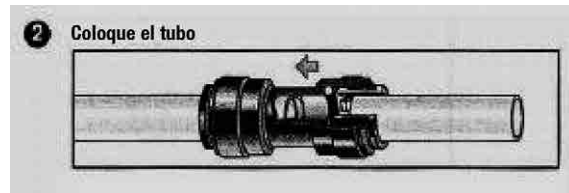

El acoplamiento sujeta en lugar de sellar. Compruebe que el tubo se introdujo hasta el tope.



Ejerza presión para introducir el tubo en el acoplamiento hasta el tope. La sujeción (dispositivo de agarre) tiene dientes de acero inoxidable que mantienen el tubo firmemente en su lugar, mientras que la junta tórica constituye un sello permanente a prueba de pérdidas.



Jale del tubo para verificar que está bien asegurado. Probar el sistema antes de irse del lugar y/o antes de usarlo es una buena práctica.



Al desconectar, compruebe que el sistema está despresurizado antes de quitar el tubo. Presione la sujeción en ángulo recto contra la cara del acoplamiento. Con la sujeción en esta posición, se puede quitar el tubo. De esta manera se puede reutilizar el acoplamiento.

PASO 2

Instalación de grifos cromadas Watts de montaje superior

	MÍNIMO	MÁXIMO
Tamaño del orificio de montaje	1"	1¼"
Rote el perno acodado	5 libras/pulgadas (máx.)	

Reúna e identifique las piezas del grifo.

Paso A - Extraiga la base y la boca del grifo de sus respectivas bolsas. Desde la porción superior del lavabo, introduzca el tubo y el perno acodado en el orificio de montaje de 1¼" situado en el lavabo. Asegúrese de que la junta de goma suave se posiciona de manera uniforme entre la base del grifo y la porción superior del lavabo.

Paso B - Alinee la base del grifo para que la manija esté del lado derecho y la base se asiente sobre la parte superior del lavabo. Gire la manija hacia abajo (hacia usted) hacia la posición "ON" para revelar el tornillo de ajuste (ubicado donde la boca será insertada). Con un destornillador Phillips, gire el tornillo en el sentido de las agujas del reloj hasta que el perno acodado fije la base del grifo a la superficie superior del lavabo.

Paso C - Una vez que la base del grifo está fija al lavabo, introduzca la boquilla del grifo en la base hasta que se asiente por completo. Levante la manija (aléjela de usted) hasta la posición "OFF".

Paso D - Conecte el extremo suelto del tubo azul de plástico de 3/8" que proviene del grifo a la unión reductora de ¼" x 3/8". Conecte el tubo azul de ¼" que proviene del LADO EXTERNO de la unidad de filtración al lado de ¼" de la unión.

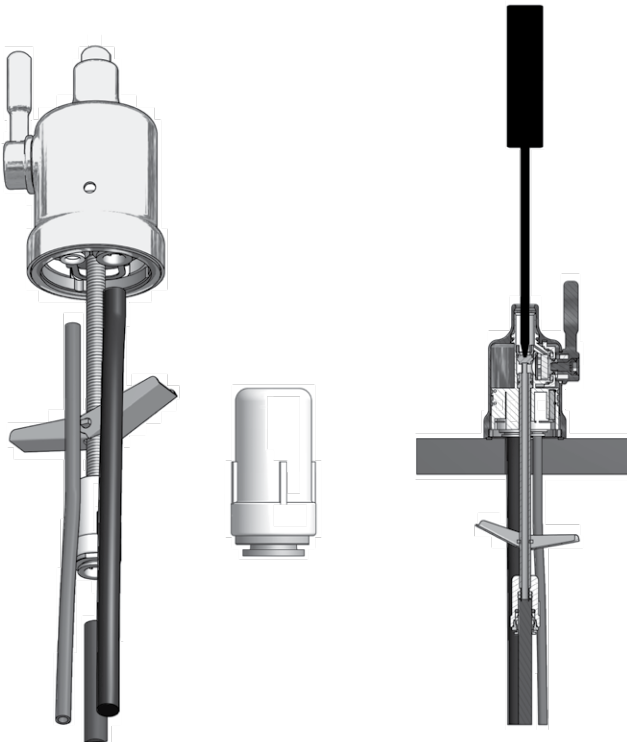

PASO 3

Instalación de Adapt-A-Valve™

Revise el contenido antes de la instalación:

- (1) - Adapt-a-Valve™ de plástico y sujeción negra
- (1) - Adaptador de bronce sin arandela
- (1) - Adaptador de bronce con arandela negra
- (1) - Arandela de goma de color blanco

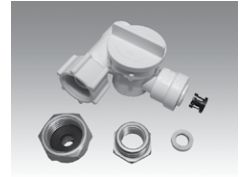

AVISO

El suministro de agua hacia el sistema se debe conectar exclusivamente con el tubo de suministro de agua fría. El agua caliente produce daños graves al sistema.

AVISO

No aplicar cinta polytetrafluoroethylene (PTFE) a Adapt-a-Valve.

Para configuración 3/8"

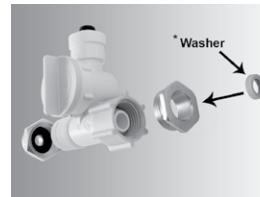

(Con acoplamiento de bronce)

*Inserte arandela blanca



Agua caliente

Agua fría

Para configuración 1/2"

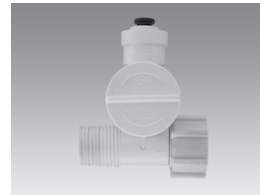

(Sin acoplamiento de bronce)

Configuración de 1/2"

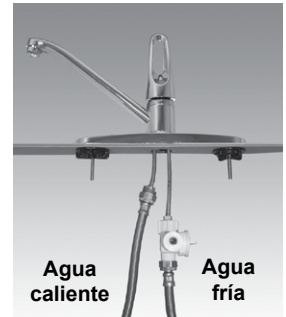

Agua caliente

Agua fría

Paso A - Cierre el suministro de agua fría al grifo girando la válvula de paso angular a la posición totalmente cerrada.

Paso B - Abra el grifo de agua fría del lavabo para liberar la presión.

Paso C - Elija la configuración adecuada para las tuberías y coloque Adapt-A-Valve™ como se muestra en las cuatro fotografías más arriba.

PASO 4

Instalación del soporte para drenaje - Es compatible con tubos de drenaje estándar de 1 ¼" y 1 ½"

AVISO

Cumpla con los códigos locales de plomería durante la instalación.

Si tiene una trituradora de basura, no coloque el soporte para el drenaje cerca de este. El soporte para el drenaje se debe instalar por encima del nivel de la trituradora de basura, si cuenta con un segundo lavabo, por encima del travesaño del segundo drenaje. Si el soporte para el drenaje se instala cerca de una trituradora de basura, el tubo de drenaje se puede obstruir.

Paso A – Ubique el conjunto del soporte para drenaje en la bolsa de piezas.

Reúna las piezas del soporte para el drenaje

- (1) - Tuerca de compresión de color negro
- (1) - Abrazadera semicircular con orificio
- (2) - Tornillos
- (1) - Junta de espuma
- (2) - Tuercas para tornillos
- (1) - Abrazadera semicircular

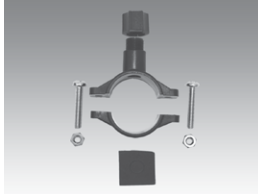

Paso B – Se debe colocar la pequeña junta cuadrada de espuma de color negro que tiene un círculo calado en el centro sobre la parte interna del soporte para el drenaje. Retire la cinta adhesiva de protección y adhiera al soporte del drenaje como se muestra.

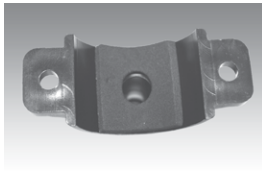
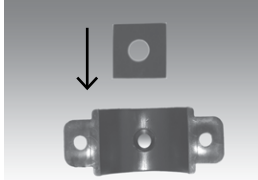

Paso C – El soporte para drenaje se debe instalar al menos 1 ½" por arriba de la tuerca del codo P- o del travesaño de la trituradora de basura para garantizar un drenaje adecuado. Con una broca de 1/4" perfora la tubería de drenaje en el lugar más adecuado para instalar el soporte para drenaje. Tenga suma precaución de perforar solamente un lado de la tubería de desagüe.

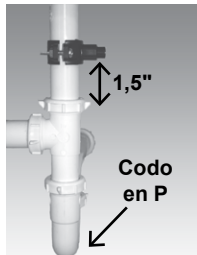

Paso D – Monte el soporte para el drenaje alrededor de la tubería de desagüe y alinee el orificio del acoplamiento del soporte para drenaje con el orificio perforado en el paso anterior. Puede utilizar un destornillador pequeño para conectar el soporte para el drenaje a la tubería de desagüe para contribuir a la alineación. Con un destornillador Phillips, ajuste de forma uniforme y segura los pernos de ambos lados del soporte para el drenaje.

AVISO

No ajuste demasiado los tornillos. El soporte para drenaje se puede partir.

Conexión de tuberías del soporte para drenaje

El tubo negro de drenaje de 3/8" debe ser lo más CORTO y DERECHO posible y debe estar orientado en sentido descendente desde el grifo hacia el soporte del drenaje para permitir un desagüe correcto. Se trata de una línea de alimentación por gravedad; si el tubo posee curvas o pendientes, el agua drenada no circulará correctamente hacia el desagüe. El agua puede retroceder y salir por el hueco de aire que se encuentra en la parte posterior del grifo.

Paso A – Mida el tubo de drenaje de 3/8" desde el grifo hacia el soporte para el drenaje y realice un corte derecho con la longitud deseada.



Paso B – Deslice el tubo de drenaje a través de la tuerca de compresión de color negro. Introduzca el tubo de drenaje en el orificio del soporte del drenaje y ajuste la tuerca negra con la mano; luego utilice la llave inglesa para darle un 1/4 de giro.

PASO 5

Conexión del tubo verde

Paso A – Ubique el tubo verde conectado al módulo de OI. Introduzca el extremo abierto del tubo verde de ¼" en el acoplamiento abierto Quick-Connect de ¼" que se encuentra en Adapt-A-Valve™. Compruebe que el tubo haya llegado completamente hasta el tope.



Paso B – Una el tubo verde conectado al módulo de OI a Adapt-A-Valve™ conectada a la válvula de cierre angular. Deje suficiente tubo para que no se deforme y corte el tubo con la longitud deseada.

PASO 6

Montaje del módulo de ósmosis inversa

Paso A – Determine la mejor ubicación para montar el módulo de OI en un lugar que permita realizar el mantenimiento en el futuro. La bolsa de piezas contiene 2 tornillos autorroscantes. Con un taladro eléctrico con broca Phillips, atorníllelos a la pared del gabinete a una distancia de 6" entre ellos y a 16" del fondo del gabinete.



AVISO

No corte ningún tubo del sistema de OI en este punto del proceso.

PASO 7

Conexión del tubo rojo de ¼" (desde el grifo hacia el módulo de OI)

Paso A – Determine dónde se deberían unir cómodamente el tubo rojo de ¼" que conectado al grifo y el extremo abierto del acoplamiento Quick-Connect de ¼" (ubicado sobre el lado izquierdo del módulo de OI). Corte el tubo rojo según la longitud deseada y deje un borde derecho y en ángulo recto. Introduzca el extremo abierto del tubo rojo en el extremo abierto del acoplamiento Quick-Connect de ¼" comprobando que el tubo haya llegado completamente hasta el tope.



PASO 8

Control de la presión de aire del tanque

AVISO

Controle la presión de aire solamente con el tanque vacío.

Controle la presión de aire del tanque de almacenamiento si advierte un descenso del agua disponible tratada por el sistema de OI. Se puede agregar aire usando un inflador de bicicletas a través de la válvula Schrader que se encuentra en la parte inferior del tanque, detrás de la tapa de plástico azul.



Paso A – Cierre el suministro de agua entrante al sistema haciendo girar Adapt-A-Valve™ en el sentido de las agujas del reloj hasta que haga tope. (Para encontrar Adapt-A-Valve™, siga el recorrido del tubo verde desde el sistema de OI).

Paso B – Abra el grifo de OI y deje desagotar el agua del tanque hasta vaciarlo completamente.

Sugerencia: Cuando la salida del agua del grifo de OI se reduzca a un hilo, con el grifo todavía abierta, puede agregar aire al tanque para purgar cualquier remanente de agua. Así se garantizará que el tanque esté totalmente vacío.

Paso C – Una vez que haya purgado toda el agua del tanque, controle la presión del aire usando un manómetro. La lectura debe ser entre 5 y 7 psi. (Se recomienda usar un manómetro digital)

Paso D – Siga las Instrucciones de puesta en marcha de la página 7.

PASO 9

Instalación de la válvula de bola del tanque

Paso A – Use la cinta de PTFE provista para envolver entre 4 y 8 veces la boquilla roscada.

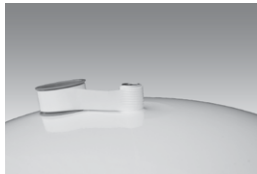

Paso B – Coloque el acoplamiento en codo de la válvula de bola provisto. (No ajuste demasiado)

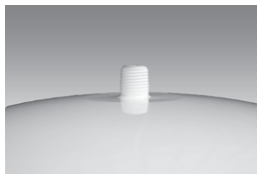

PASO 10

Conexión del tubo azul (del módulo de OI al tanque)

Paso A – Coloque el tanque en la ubicación deseada. Ubíquelo en posición vertical o apóyelo de lado (usando el pie negro de plástico). Mida el tubo azul (con el rótulo "TANK") desde el módulo de OI hasta el tanque y córtelo a medida dejando en el extremo un borde recto. Introduzca el tubo en el acoplamiento Quick-Connect de la válvula de bola del tanque. Asegúrese de que el tubo se introduzca hasta que haga tope (Ver página 4 para conocer las instrucciones de uso de los acoplamientos Quick-Connect).



PASO 11

Conexión del tubo azul (del módulo de OI al grifo)

Paso A – Determine dónde se deberían unir cómodamente el tubo azul de 3/8" conectado al grifo y el tubo azul de 1/4" (etiquetado "FAUCET") que proviene del módulo de OI. Realice un corte derecho en ambos tubos. Introduzca el tubo azul 1/4" (etiquetado "FAUCET") que proviene del módulo de OI en el extremo de 1/4" de la unión Quick-Connect de 1/4" x 3/8" que se encuentra en la bolsa de piezas. Compruebe que ha introducido el tubo totalmente hasta el tope.

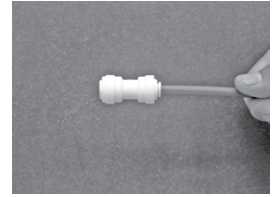

Paso B – Introduzca el tubo azul de 3/8" que proviene del grifo en el otro extremo abierto de 3/8" de la unión Quick-Connect de 1/4" x 3/8". Compruebe que ha introducido el tubo totalmente hasta el tope.

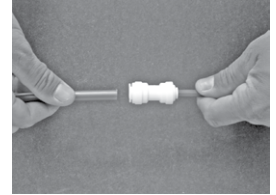

Instrucciones de puesta en marcha

Paso A – Abra el suministro entrante de agua fría con la válvula de paso angular. Gire la perilla de la Adapt-A-Valve™ en dirección opuesta a las agujas del reloj. Compruebe si hay pérdidas en el sistema y ajuste los acoplamientos si es necesario.

AVISO

(Haga revisiones frecuentes dentro de las 24 horas siguientes para comprobar que no haya pérdidas).

Si ha conectado el sistema de OI a un refrigerador/una máquina de hacer hielo, verifique que la máquina de hacer hielo esté apagada (no permita la circulación de agua hacia ella) hasta terminar la descarga y que el tanque se haya llenado por completo. Se debe instalar una válvula en el conducto de conexión desde el sistema de OI hasta la máquina de hacer hielo antes de llegar a esta última de manera de poder cerrar la válvula fácilmente para impedir la circulación de agua hasta la máquina de hacer hielo durante la puesta en marcha y el mantenimiento periódico. Debe dejar llenar el tanque de OI por completo para que el sistema para hacer hielo funcione correctamente.

Paso B – Abra el grifo de OI y déjela abierta hasta que comience a salir un hilo de agua. (Saldrá lentamente).

Paso C – Cuando salga agua por el grifo, cierre el grifo de OI para permitir que el tanque de almacenamiento se llene con agua. La carga total del tanque puede demorar de 4 a 6 horas de acuerdo con la capacidad de producción de la membrana, la temperatura del agua local y la presión del agua.

Nota: Durante el período de carga, quizás oiga un goteo de agua producido por el proceso de ósmosis inversa.

Paso D – Luego de que el tanque se llene, abra el grifo de OI para descargar por completo el tanque y eliminar las partículas de carbón del último filtro. Sabrá que el tanque está vacío cuando el caudal del grifo de OI se reduzca a un hilo. Repita este paso dos veces más. El contenido del cuarto tanque se puede beber.

AVISO

Enjuague el tanque tres veces solamente durante la puesta en marcha inicial y después de reemplazar la membrana.

AVISO

El sistema de ósmosis inversa contiene componentes reemplazables que son vitales para una reducción efectiva de los contaminantes. La realización de inspecciones periódicas y servicios de mantenimiento adecuado es vital para un rendimiento continuo.

Mantenimiento semestral del sistema

Para solicitar el filtro, comuníquese con Watts al 1-800-224-1299

Se necesita: N.º EDP 7100116

Incluye:

- (1) Filtro de sedimentos
- (1) Filtro sólido de carbón

Este sistema de ósmosis inversa contiene un componente reemplazable (la membrana de OI) que es fundamental para la eficiencia del sistema. Esta membrana de ósmosis inversa debe reemplazarse por otra de especificaciones idénticas a las provistas por Watts para garantizar la misma eficiencia y desempeño de reducción de contaminantes.

AVISO

El módulo de OI tiene cabezales con válvulas que cierran automáticamente el suministro de agua hacia cada filtro cuando se lo libera. Por lo tanto, no es necesario cerrar el suministro de agua entrante con Adapt-A-Valve™. El grifo debe estar cerrada mientras se reemplazan los filtros.

Paso A – Coloque una toalla debajo del módulo de OI para contener el exceso de agua que pueda gotear de los filtros durante el cambio.

Paso B – Para facilitar la extracción de los cartuchos de filtro, es posible levantar los cabezales y alojamientos a 90° como se muestra en las imágenes a la derecha. Comience por el filtro de sedimentos y levante el cartucho a 90°. Rote el cartucho usado un ¼ de giro en contra de las agujas del reloj, quítelo y deséchelo.



Paso C – Asegúrese de quitar la tapa del filtro de repuesto. Introduzca el cartucho nuevo en el cabezal y rótelo un ¼ de giro en el sentido de las agujas del reloj hasta que trabaje. Regrese el cartucho a su posición vertical.

Paso D – Repita este procedimiento para el segundo cartucho de filtro. Una vez que haya terminado, descargue el tanque por completo para eliminar las partículas finas de carbón habituales del sistema de OI. Haga revisiones dentro de las 24 horas siguientes para comprobar que no haya pérdidas.



Mantenimiento anual

Para solicitar el filtro, comuníquese con Watts al 1-800-224-1299

Se necesita: N.º 7100117

Incluye:

- (1) Filtro de sedimentos
- (1) Membrana
- (1) Filtro sólido de carbón
- (1) Filtro GAC

AVISO

El módulo de OI tiene cabezales con válvulas que cierran automáticamente el suministro de agua hacia cada filtro cuando se lo libera. Por lo tanto, no es necesario cerrar el suministro de agua entrante con Adapt-A-Valve™. El grifo debe estar cerrada mientras se reemplazan los filtros.

Paso A – Coloque una toalla debajo del módulo de OI para contener el exceso de agua que pueda gotear de los filtros durante el cambio.

Paso B – Para facilitar la extracción de los cartuchos de filtro, es posible levantar los cabezales y alojamientos a 90° como se muestra en las imágenes a la derecha. Comience por el filtro de sedimentos y levante el cartucho a 90°. Rote el cartucho usado un ¼ de giro en contra de las agujas del reloj, quítelo y deséchelo.



Paso C – Asegúrese de quitar la tapa del filtro de repuesto. Introduzca el cartucho nuevo en el cabezal y rótelo un ¼ de giro en el sentido de las agujas del reloj hasta que trabaje. Regrese el cartucho a su posición vertical.

Paso D – Repita este procedimiento para el segundo, tercero y cuarto cartuchos. Una vez que haya terminado, descargue el tanque por completo para eliminar las partículas finas de carbón habituales del sistema de OI. Haga revisiones dentro de las 24 horas siguientes para comprobar que no haya pérdidas.



Reemplazo de la membrana

Este sistema de ósmosis inversa contiene un componente reemplazable (la membrana de OI) que es fundamental para la eficiencia del sistema.

Esta membrana de ósmosis inversa debe reemplazarse por otra de especificaciones idénticas a las provistas por Watts para garantizar la misma eficiencia y desempeño de reducción de contaminantes.

La vida útil prevista de las membranas es de 2 a 5 años de acuerdo con las condiciones del agua entrante y el nivel de uso del sistema de OI. La membrana de ósmosis inversa es crítica para la reducción efectiva del total de sólidos disueltos (TDS). Analice el agua obtenida con el producto periódicamente para verificar que el funcionamiento del sistema sea satisfactorio.

Normalmente, la membrana se reemplaza durante el cambio anual o semestral de filtros. Sin embargo, si en algún momento advierte una reducción de la producción de agua o un sabor desagradable del agua tratada por ósmosis inversa, es momento de cambiar la membrana. Watts recomienda cambiar la membrana cuando la reducción de TDS es inferior a 75%.

Consulte la sección "Mantenimiento anual" en la página 8

Paso A – Para reemplazar la membrana, siga las instrucciones de la sección "Mantenimiento anual" (la sección anterior). El procedimiento para extraer y reemplazar el cartucho de la membrana es similar al del resto de los cartuchos de filtro del módulo de OI.

Paso B – Haga revisiones frecuentes dentro de las 24 horas siguientes para comprobar que no haya pérdidas.

Solución de problemas

PROBLEMA	CAUSA	SOLUCIÓN
1. Producción baja/lenta	Baja presión de agua	Asegure una presión de agua entrante de 40 psi como mínimo. Watts comercializa una bomba elevadora de presión si la presión de agua domiciliar es baja. Compruebe que el paso de agua esté abierto y que Adapt-A-Valve™ esté totalmente abierta.
	Tubos pinzados	Revise los tubos y enderécelos o reemplácelos si es necesario.
	Prefiltros obstruidos	Reemplace los prefiltros.
	Membrana sucia	Reemplace la membrana y el limitador de flujo.
2. Agua lechosa	Aire en el sistema	La presencia de aire en el sistema es un hecho normal durante la puesta en marcha inicial del sistema de OI. El aspecto lechoso desaparecerá con el uso normal dentro de las siguientes 1-2 semanas. Si ocurre nuevamente luego de cambiar el filtro, drene el tanque 1 o 2 veces.
3. El agua corre constantemente; la unidad no se detiene	Baja presión de agua	Consulte el punto 1 mencionado anteriormente.
	Pinzamiento en el tubo de suministro	Revise los tubos y enderécelos o repárelos si es necesario.
	Alta presión de agua	Controle la presión de agua entrante para comprobar que no supera los 80 psi. Quizás sea necesario colocar una válvula de alivio de presión.
	Alta presión en el tanque	Desagote el tanque de almacenamiento de agua. Establezca una presión de aire de tanque de 5 a 7 psi. Consulte la página 7.
	Baja presión en el tanque	Use un manómetro digital para obtener los mejores resultados. La presión del tanque vacío debe ser de 5 a 7 psi. Consulte la página 7.
4. Ruido / Agua en el orificio de ventilación del grifo o ruido del tubo de drenaje.	Pinzamiento u obstrucción	Revise los tubos y enderécelos o repárelos si es necesario. Enderece todas las líneas de desagüe. Elimine la obstrucción. Elimine tuberías en exceso.
	Tubería de drenaje obstruida	Producido por el lavavajillas o la trituradora de basura. Desconecte el tubo negro de drenaje de 3/8", limpie el tubo negro saliente de 3/8" con un alambre y después vuelva a conectarlo. Soplar en el tubo no siempre elimina las obstrucciones.
5. Poca cantidad de agua en el tanque de almacenamiento	Puesta en marcha del sistema	Normalmente, el llenado del tanque demora entre 4 y 6 horas. Nota: la baja presión y/o temperatura del agua entrante al tanque de almacenamiento puede reducir drásticamente la velocidad de producción.
	Baja presión de agua	Consulte el punto 1 mencionado anteriormente.
	Exceso de aire en el tanque	La presión de aire del tanque debería ser de 5 a 7 psi cuando no contiene agua. Si es inferior a 5 psi, agregue aire. Si es superior a 7 psi, realice una purga. Controle solamente con el tanque vacío. Consulte la página 7.
6. Pérdida de agua desde el alojamiento del filtro azul o blanco.	No está ajustado de manera correcta.	Ajuste el recipiente.
	Junta tórica deforme	Cierre el suministro de agua y libere la presión. Si es necesario, cambie la junta tórica. Lubríquela y asegúrese de que esté asentada en el recipiente del filtro adecuadamente antes de volver a colocar el recipiente del filtro.
7. Bajo caudal de agua desde el grifo		Controle la presión de aire en el tanque. Use un manómetro digital para obtener los mejores resultados. La presión del tanque vacío debe ser de 5 a 7 psi. Consulte la página 7.

Lista de piezas

El sistema de ósmosis inversa contiene componentes reemplazables que son vitales para una reducción efectiva del total de sólidos disueltos. El agua producida se deberá controlar periódicamente para verificar que el sistema funciona de manera correcta.

N.º DE ÍTEM	N.º EDP	DESCRIPCIÓN
1	7300068	Adapt-A-Valve™
2	7300070	Válvula de cierre automático - Quick-Connect de 1/4"
3	7100469	Filtro de sedimentos
4	7100109	Filtro de carbón
5	7100125	Membrana para ósmosis inversa
6	7100462	Posifiltro de carbón
7	7300034	Codo - Quick-Connect™ - 1/4" x vástago 1/4"
8	7100174	Tanque de almacenamiento de 3 galones de color blanco
9	7300073	Válvula de cierre del tanque
10	7300041	Adaptador de unión Quick-Connect™ 1/4" x 3/8"
11	7300022	Limitador de caudal (no se muestra)
12	7100203	Hueco de aire del grifo - Cromo
13	7300030	Soporte para drenaje - 3/8"
14	7300066	Tubo verde de 1/4"
15	7300089	Tubo negro de 3/8"
16	7300065	Tubo azul de 1/4"
17	7300067	Tubo azul de 3/8"
18	7300053	Módulo
19	7300090	Unión de 1/4" x 1/4"

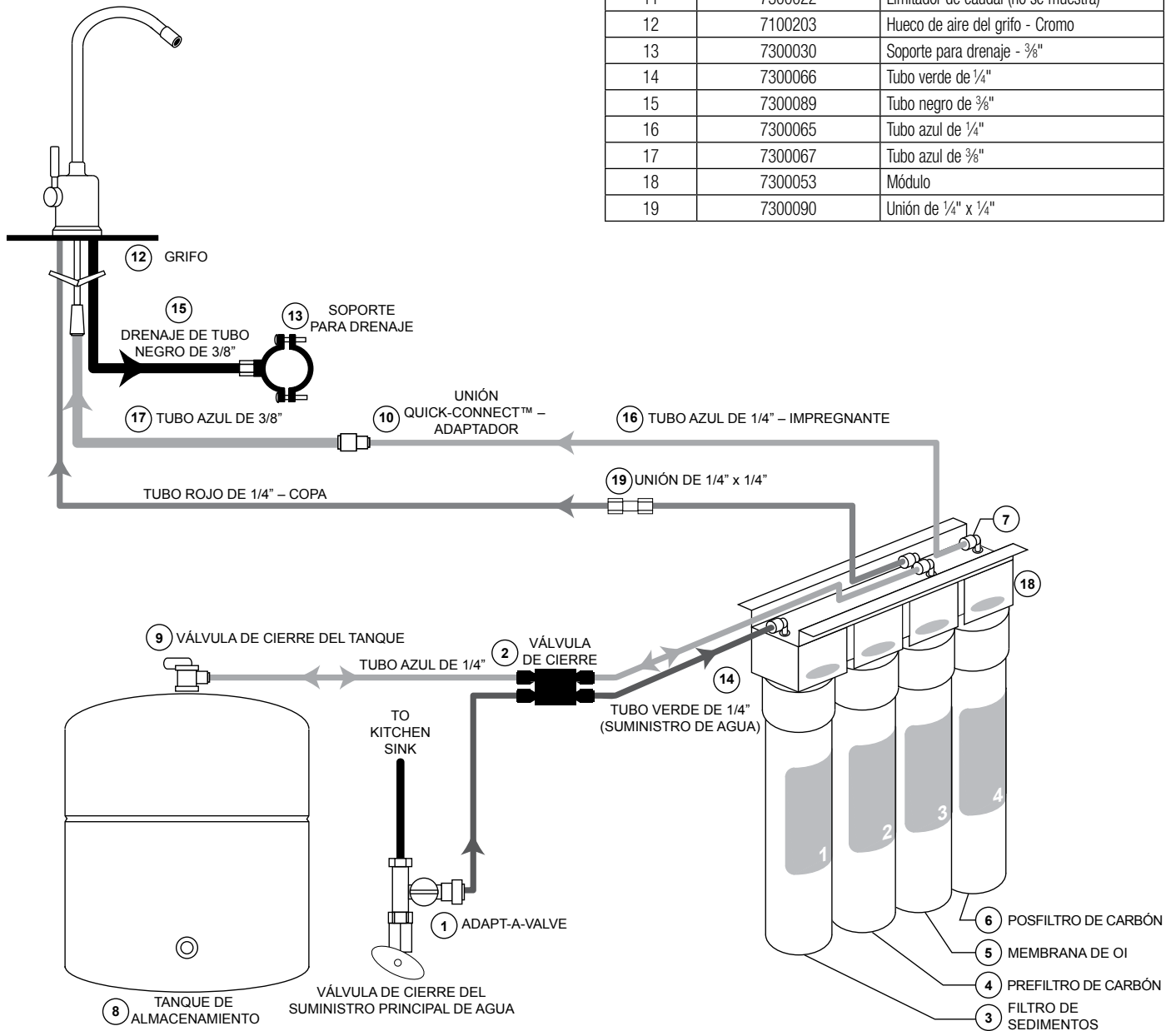

GARANTÍA LIMITADA: Algunos productos de Watts Pure Water tienen una garantía limitada emitida por Watts Regulator Co. Otros no tienen garantía o sólo están cubiertos por la garantía del fabricante. Para obtener información específica de la garantía del producto, visite www.watts.com o lea la literatura publicada que acompaña al producto. La garantía online de este producto se encuentra disponible en el sitio web de Watts (<https://www.watts.com/resources/warranty-information>). En caso de que los términos o condiciones establecidos en este manual entren en conflicto con la garantía online, prevalecerán los términos y condiciones de la garantía online.

Los recursos descritos en las garantías son exclusivos y son los únicos recursos para el incumplimiento de la garantía. **EXCEPTO POR LA GARANTÍA APLICABLE DEL PRODUCTO, SI HUBIERA, WATTS NO EXTIENDE NINGUNA OTRA GARANTÍA EXPLÍCITA O IMPLÍCITA. CON TODO EL ALCANCE QUE PERMITE LA LEY QUE CORRESPONDE, WATTS RENUNCIA ESPECÍFICAMENTE A TRAVÉS DE ESTE DOCUMENTO A CUALQUIER OTRA GARANTÍA, EXPLÍCITA O IMPLÍCITA, INCLUIDAS ENTRE OTRAS, LAS GARANTÍAS IMPLÍCITAS DE COMERCIALIZACIÓN Y APTITUD PARA UN FIN EN PARTICULAR. BAJO NINGUNA CIRCUNSTANCIA WATTS SERÁ RESPONSABLE POR ACCIONES FUNDADAS EN RESPONSABILIDAD CONTRACTUAL, EXTRA CONTRACTUAL, OBJETIVA, O CONFORME A CUALQUIER OTRA TEORÍA LEGAL, POR DAÑOS FORTUITOS, INDIRECTOS, ESPECIALES O CONSECUENTES, ENTRE OTROS LUCRO CESANTE O DAÑOS MATERIALES, INDEPENDIENTEMENTE DE SI FUE O NO INFORMADO ACERCA DE LA POSIBILIDAD DE DICHOS DAÑOS.**



Estados Unidos: T: (800) 659-8400 • Watts.com/PureWater

Canadá: T: (905) 332-4090 • Watts.ca/PureWater

Latinoamérica: T: (52) 55-4122-0138 • Watts.com/PureWater